

# SANITKY v roli veteránů

Na srazích historických automobilů Škoda se stále častěji objevují i sanitní vozy. A těší se zasloužené pozornosti a přízni publika.



Čerstvě zrenovovaná sanitní Škoda 1201 ročníku 1960 z muzea v Lešanech  
Na pravém boku má Škoda 1201 dvoje dveře, na levém jen jedny u řidiče

Na jarním setkání klasických škodovek poválečné éry, které v autokempu Stříbrný rybník u Hradce Králové pořádá už po dvaadvacáté tamější Škoda Historic Fan Club, se letos sjelo pět historických sanitek z padesátých a šedesátých let. Čerstvou a velmi pečlivou renovací ještě voněla sanitní Škoda 1201 ročníku 1960 z vojenského muzea v Lešanech. Jako nová byla vyvezena do Belgie, kde řadu let sloužila u hasičských záchranářů. Zpátky do vlasti se před nedávnem vrátila v pro nás nezvyklé červené barvě, nyní však už má opět původní podobu.

#### Návštěva ze Slovenska

Nejstarší ze zmíněné pěti vozidel byla sanitní Škoda 1101 z roku 1949, kterou MUDr. Jozef Makohus a jeho kolega Mgr. Mikuláš Koščo přivezli až z východoslovenských Michalovců. Členové Zemplín Veteran Clubu neváhali absolvovat přes 700 km dlouhou cestu, aby se mohli pochlubit perfektně zrenovovaným automobilem. Odměnou jim byla cena pro nejzajímavější





Krásnou sanitku Škoda 1101 přivezl na sraz do Hradce Králové MUDr. Makohus z Michalovců

vůz královéhradecké akce, ale hlavně obdiv kolegů veteránistů a milovníků historických sanitek zvlášť.

Jejich sanitní Tudor (tak zněla předzdvíka osobního vozu Škoda 1101) sloužil od roku 1949 v nemocnici ve Svidniku, absolvoval dvě generální opravy – druhou v roce 1963 – a v polovině sedesátých let odešel do výslužby. Podle tehdejších zvyklostí mohl vyřazenou sanitku odkoupit její řidič, což se také stalo. Ten si v dalších letech spolu se svým bratrem pořídil i dvě další vysloužilé sanitky, Škodu 1201 a 1202, poslední jmenovanou však proměnili v užitkový pikap. První dva vozy zůstaly dlouhé roky v garáži v původní podobě. Přežily přelom tisíciletí, zub času na nich ovšem hloidal. MUDr. Makohus s kolegou čtyři roky přemlouvali majitele, aby jim sanitky Škoda 1101 a 1201 prodali, ale marně.



I tento pohled dokazuje, jak pečlivou renovací prošla na Slovensku Škoda 1101

V kompaktní sanitce Škoda 1101 nebylo snadné umístit ležátko pro pacienta

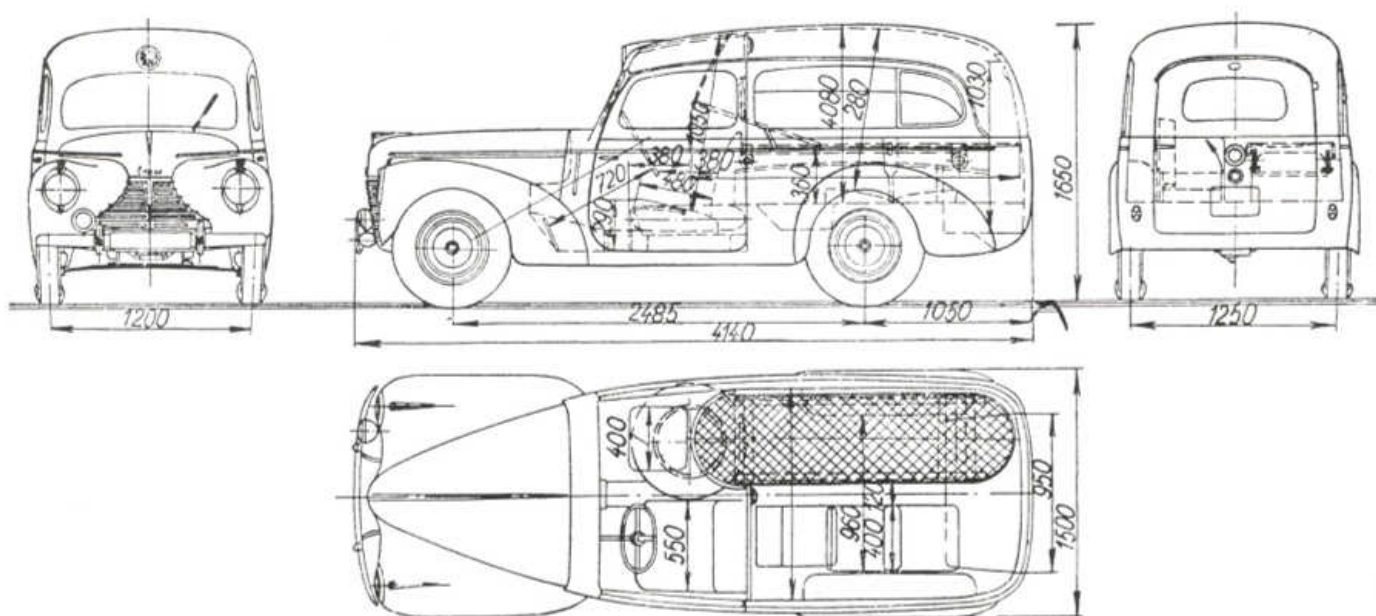



Typická záď sanitky Škoda 1201 s dvojití okének a klikou uprostřed mezi nimi

Úspěch měl až poněkud listivý taktický tah: o tom, jakou sumu jsou ochotni zaplatit za vytoužené objekty zájmu, se zmínili před manželkami obou neúspěšných mužů. Události vzaly nově spád a v roce 2010 se sanitky stěhovaly do Michaloviců. Původním majitelům ovšem museli slíbit, že jim po renovaci vozy ukážou, aby bylo jasné, že s nimi nehodlali kšeftovat. Sanitní Škoda 1101 absolvovala důkladnou a pečlivou renovaci od února do května loňského roku, tři lidé na ní odpracovali přes 2500 hodin. V červenci 2011 se znovuzrozená sanitka poprvé představila veřejnosti na veteránské rallye

v Michalovicích. Pak následovaly další akce a letos v květnu se přijela podívat do Čech.

Připomeňme, že sanitní vozy Škoda 1101 vznikaly v letech 1946 až 1952 ve Vrchlabí, v někdejší karosárně Petera, podvozky tam přicházely z Mladé Boleslavi. Poháněl je čtyřválec 1089 cm<sup>3</sup> o výkonu 32 k (23,5 kW) spojený se čtyřstupňovou převodovkou. Sanitka měla zadní poháněná kola nesená výkvnými polonápravami a odpružená příčným listovým perem. Také vpředu obstarávalo odpružení příčné listové pero. Vůz s rozvorem náprav 2,48 m byl dlouhý 4,14 m a uvnitř nebylo mis-

ta nazbyt. Nosítka pro pacienta byla v pravé polovině vozu a vpředu zasahovala až vedle řidiče, případný spolujezdec se musel spokojit se sklopným nouzovým sedátkem, pod nímž bylo uloženo náhradní kolo. V zadní stěně vozu byly jednokřídlé dveře, jež se otvíraly do strany, zleva doprava.

Sanitní Škoda 1101 jezdila na šestnáctipalcových kolech a dosahovala největší rychlosti 90 km/h, jako trvalou rychlost však výrobce doporučoval 70 km/h. I to bylo při tehdejších stavu silnic dost, zejména pro přepravovaného pacienta. Sanitek tohoto typu bylo vyrobeno kolem 4500, do dneška se dochovalo jen pár exemplářů. Ten z Michaloviců je mezi nimi bezkonkurenčně nejlepší, tedy alespoň zatím.

Hlavní vnější a vnitřní rozměry sanitního vozu Škoda 1200 z let 1952-55

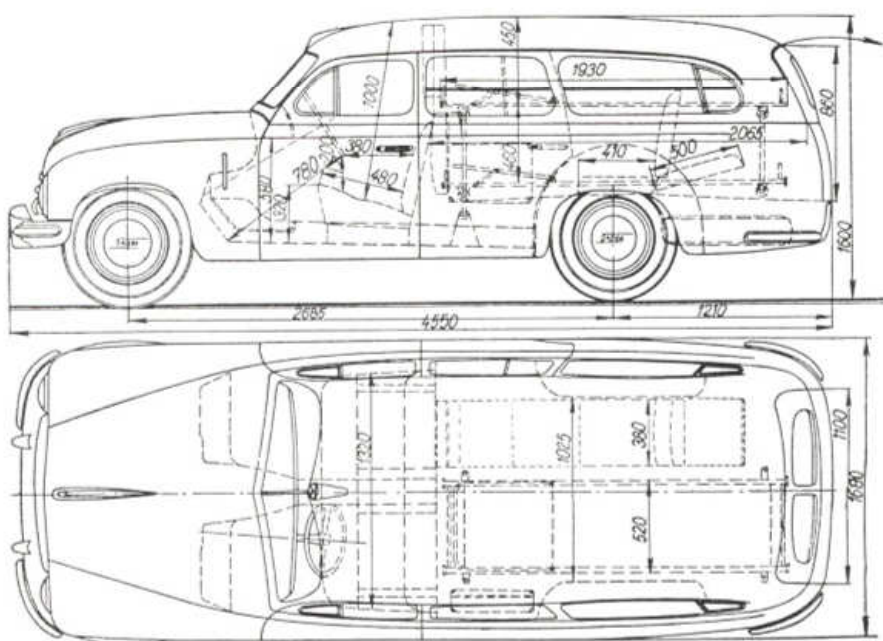

### Sedany

V létě 1952 začala automobilka v Mladé Boleslavi vyrábět větší osobní vůz Škoda 1200 s celokovovou čtyřdveřovou karoserií. Jeho podvozek s rozvorem náprav 2,68 m a motorem 1221 cm<sup>3</sup> o výkonu 36 k (26,5 kW) sloužil k výrobě o poznání prostornějších a pro osádku i pacienty komfortnějších sanitek dlouhých 4,55 m. Jejich karosováním a finální montáží byl tentokrát pověřen pobočný závod v Kvasínách u Rychnova nad Kněžnou, továrna ve Vrchlabí byla přechodně vytížena vojenskými zakázkami.

Sanitní Škoda 1200 se stavbou karoserie lišila nejen od osobního vozu, ale i od užitkové verze STW určené pro kombinovanou přepravu osob a nákladu. Sanitka totiž dostala prodloužený zadní převis karoserie a nově upravenou zadní stěnu. Zatímco u modelu STW byly po straně zavěšené zadní



Škoda 1200 ročníku 1955, vpravo Michal Appl, vlevo jeho maminka a sestra

dveře, jež se otvíraly směrem doleva, u sanitky se zadní dveře sklápěly dolů, do vodorovné polohy. Na první pohled se odlišovaly také dvěma menšími oddělenými okénky, mezi nimiž byla svisle umístěná zapouštěná klika, zatímco „stejná“ měl vzadu jedno větší okno. Jinak bylo uspořádání karoserie shodné, tedy asymetrické, s jen jedněmi bočními dveřmi na levém boku karoserie a dvěma za sebou na pravé straně vozu. Do konce roku 1955 v Kvasinách zhotovili necelé dva tisíce sanitních vozů Škoda 1200, v roce následujícím byla výroba zdravotnických vozidel převedena zpátky do Vrchlabí.

Z Kvasin pochází ojedinělý sběratelský kousek, který už devátým rokem pečlivě opatruje pražský nadšenec, čtyřiatřicetiletý Michal Appl. Jeho sanitní Škoda 1200 vyrobená v létě roku 1955 je totiž autentickým vozidlem v jednoduškovém provedení, které řadu let sloužilo u Záchrané služby hl. m. Prahy. Zdobí ji tedy výrazné oranžové pruhy a nápis „Úrazová pohotovost“ na kapotě, nad čelním oknem má kromě obvyklého červeného kříže i dvojici výstražných modrých světel. Přehlédnout se nedá ani 1,8 m dlouhá anténa na střeše, za sirénou značky Motex. V roce 1955 byla tato sanitka jako jedna z prvních vybavena elektronkovou radiostanicí Fremos, výrobkem Tesly Pardubice. Radiostanice o hmotnosti kolem 50 kg byla původně umístěna vzadu, v prostoru pro pacienta, pak byla z bezpečnostních důvodů přesunuta za sedadlo řidiče. Ovládací panel byl pochopitelně v obou případech vpředu, na palubní desce.

Applova sanitka, ještě s vysílačkou v zadním prostoru, dodnes neprošla



Součástí obvyklé show je i předvádění zadních sklápěcích dveří sanitky

renovací a drobné kosmetické vady jen podtrhují kouzlo, jimž působí. Po vyřazení z provozu ji zachránili filmaři, dostala se do sbírek ateliérů na Barrandově a zahrála si i v dnes už kultovním seriálu „Sanitka“, kde ji řídil Petr Kostka. Později figurovala i v seriálu o komisaři Maigretovi. Škoda 1200 s číslem 29 pražské záchranky se pravidelně objevuje na setkáních historických vozidel a vždy přitahuje pozornost zasvěcených i laiků. Michal Appl v bílém plášti a s dobovou čepicí šoféra sanitního vozu totiž do hry zapojuje i rodinu, přesněji svoji maminku, jež je skutečně povoláním zdravotní sestra, a mladší sestru, která v těžké roli úspěšně hostuje.

Od roku 1956 se inovované sanitky Škoda 1201 vybavené motorem s vý-

konem zvýšeným na 45 k (33 kW) vyráběly ve Vrchlabí, podvozky ovšem nadále dodávala mateřská továrna z Mladé Boleslavi. Do roku 1961 vzniklo téměř 5300 sanitních „dvanáctsetjedinček“ a mnohé z nich by mohly vpravět doslova románové příběhy.

Za všechny připomeňme životní peripetie sanitky Škoda 1201 vyrobené v roce 1957, která po celou aktivní kariéru sloužila v nemocnici v Šumperku a ještě v roce 1972 tam stála v garážích jako záložní vozidlo. V polovině sedmdesátých let měla být po vyřazení z provozu sešrotována, ale před tímto údělem ji zachránil její bývalý řidič. Sanitku odkoupil a schoval do stodoly s tím, že ji časem předělá na civilní vozidlo. Už to nestihl, zemřel. Další třicet let sanitka ve stodole zůstala, až



Applova „dvanáctistovka“ v barvách pražské záchranky se nedá přehlédnout

před nedávnem ji nadšenci vyzvedli a ne daleko Prahy teď čeká na precizní renovaci. Mimochodem – dodnes má svoji někdejší černožlutou poznávací značku SU-19-20, jen doklady k ní chybějí.

### Škoda 1202

Koncem roku 1961 se ve Vrchlabí začal vyrábět modernizovaný vůz Škoda 1202 s novou karoserií, podvozek s rozvorem 2,68 m se však ve srovnání s předchozím typem Š 1201 téměř nezměnil, včetně bubnových brzd. Vpředu i vzadu zůstalo odpružení příč-

ným listovým perem, jen výkon motoru 1221 cm<sup>3</sup> byl zvýšen na 46 k (34 kW). Jen sanitní Škoda 1202 dostala v roce 1963 zdokonalené odpružení zadních kol – k příčnému listovému peru se sníženou tuhostí přibyla dvojice šikmo uložených tažných vinutých pružin.

Navenek se „dvanáctsetdvojka“ odlišovala nově tvarovanou a více prosklenou 4,5 m dlouhou karoserií. Tentokrát se i u sanitky otvíraly dveře v zadní stěně vzhůru, rozměry zadního převisu sanitního vozu byly shodné s modelem STW. Nadále zůstalo zachováno asymetrické uspořádání karoserie s dvoji-

cí bočních dveří vpravo, zatímco vlevo byly jen jedny u řidiče. Sanitky Škoda 1202 se vyráběly do roku 1969, posledních pět opustilo továrnu v roce 1970. Celkem jich vzniklo přes 12 tisíc a po celá sedmdesátá léta patřily neodmyslitelně k obrazu našeho zdravotnictví.

Krásný exemplář sanitního vozu Škoda 1202 pravidelně předvádí na veteránských akcích třiatřicetiletý Michal Höfler z Ústí nad Labem. Kouzlu sanitek podlehl už jako čtyřletý klučina, o dvě desetiletí později si splnil sen a získal velmi autentickou „dvanáctsetdvojku“

Velmi pěkná sanitní Škoda 1202 ročníku 1966



Zadní dveře Škody 1202 se vyklápějí směrem vzhůru



vyrobenou v lednu 1966. Každoročně s ní najede kolem 800 až 1000 km, pečlivě ji udržuje a neustále vylepšuje. Samozřejmostí je kompletní výbava sanitního prostoru, včetně figuríny „pacienta“, nechybí původní maják německé výroby z poloviny šedesátých let, novou akvizicí je dvojice sirén typických pro vozy záchranné služby, které budou zdobit masku.

„K sanitce patří siréna“, říká a stejně jako jeho kolegové neváhá při spanilých jízdách na srazech spustit zvukovou kulisu. Jinak si Škoda 1202 v barvách záchranky mimo jiné zahrála v roce 2009 epizodní roli v televizním filmu režiséra Petra Nikolaeva „Klub osamělých srdcí“.

Jen o dva roky mladší než Höflerův vůz je sanitní Škoda 1202, s níž na setkání ke Stříbrnému rybníku přijel osmačtyřicetiletý Petr Vojtíšek z Prahy. Neúnavný sběratel a renovátor má ve svém portfoliu i další vzácné kousky, mimo jiné sanitku Škoda 1102 (ano, na výrobním štítku má uvedeno typové označení 1102) ročníku 1951, kterou momentálně renovuje, a sanitku Škoda 1201, jež vyjela z Vrchlabí v roce 1958. Jeho o deset let mladší „dvanáctsetdvojká“ sloužila od roku 1968 v Čáslavi, jen nakrátko byla po srpnovém vpádu sovětských tanků převelena do Prahy.

Text: Jan Tuček  
Foto: autor



Michal Höfler a jeho milovaná sanitní „dvanáctsetdvojká“

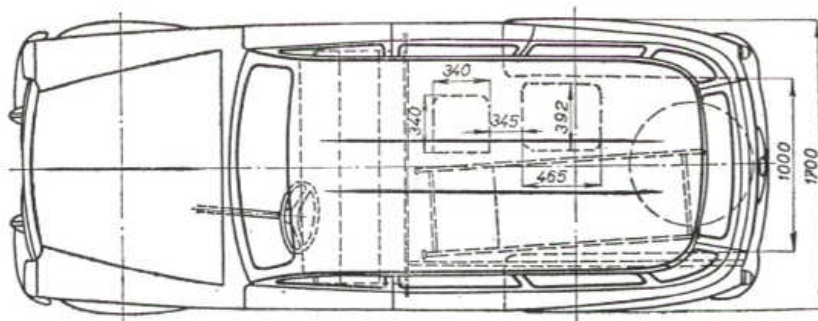
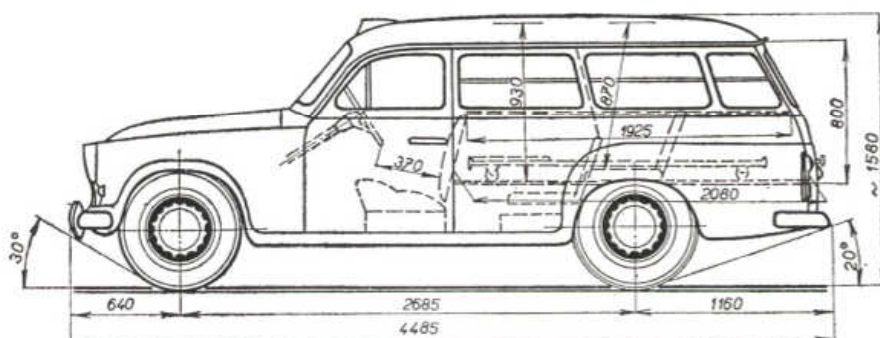

JK 329

Děšť nevadí: kolona sanitních vozů Škoda vyjíždí od Stříbrného rybníka

